



Contemporary Builders Bed™

The Step2 Company, LLC.
10010 Aurora-Hudson Rd.
Streetsboro, OH 44241 USA
1-800-347-8372 USA & Canada Only
(330)656-0440
www.step2.com



Average 2 person assembly time
Temps de montage moyen pour 2 personnes
Tiempo medio de montaje para 2 personas.
Tempo medio di assemblaggio per 2 persone
Gemiddelde montagetijd voor 2 personen
Tempo médio de montagem para 2 pessoas
Średni czas montażu dla 2 osób
Durchschnittliche Montagezeit für 2 Personen
平均组装时间为2人
مرت ووسط لوقت تجميع لريغ ل شخصين

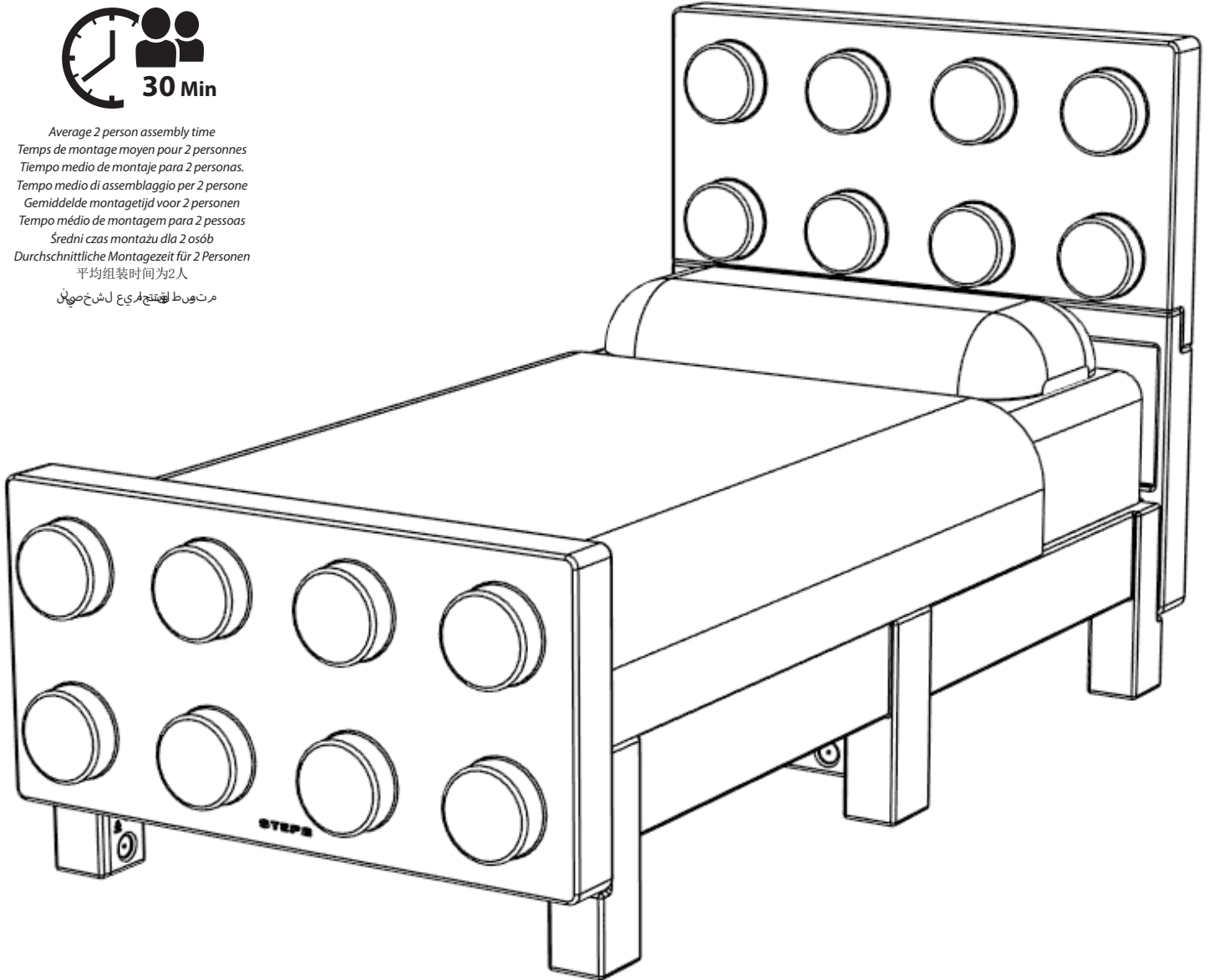

SAVE THIS SHEET FOR FUTURE REFERENCE.

MANUFACTURING / _____ MODEL #: _____

C.O.C. DATE CODE FROM CARTON: _____ DATE OF PURCHASE: _____



- Please read all warnings and safety information before assembling your product.
- Veuillez lire attentivement tous les avertissements et les consignes de sécurité avant d'assembler votre produit.
- Por favor, lea todas las advertencias y la información de seguridad antes de ensamblar su producto.
- Si prega di leggere tutte le avvertenze e le informazioni sulla sicurezza prima di assemblare il prodotto.
- Lees alle waarschuwingen en veiligheidsinformatie door voordat u uw product monteert.
- Proszę zapoznać się ze wszystkimi ostrzeżeniami oraz informacjami dotyczącymi bezpieczeństwa przed przystąpieniem do montażu produktu.
- Por favor, leia todos os avisos e informações de segurança antes de montar o produto.
- Bitte lesen Sie alle Warnhinweise und Sicherheitsinformationen, bevor Sie Ihr Produkt montieren.
- 組裝產品前，請閱讀所有警告和安全資訊。

يُرجى قراءة جميع التحذيرات ومعلومات السلامة قبل تجميع المنتج.

ENGLISH

WARNING: CHOKING HAZARD - Small parts and sharp points present before assembly. Adult assembly required.

WARNING: STRANGULATION HAZARD
NEVER place bed near windows where cords from blinds or drapes may strangle child.
NEVER suspend strings over bed.
NEVER place items with a string, cord, or ribbon, such as hood strings or pacifier cords, around a child's neck. These items may catch on bed parts.

CAUTION: ENTRAPMENT HAZARD

To avoid dangerous gaps, any mattress used in this bed shall be a twin sized mattress at least 75 in (190.5 cm) in length, 38 in (96.5 cm) in width.

OBSERVE THE FOLLOWING STATEMENTS AND WARNINGS TO REDUCE THE LIKELIHOOD OF SERIOUS OR FATAL INJURY. SAVE THIS SHEET FOR FUTURE REFERENCE.

INSTALLATION

- Requires two people to assemble.
- Check all parts before assembly.
- Maximum weight is 300lbs.
- Twin Bed uses standard twin mattress size 38 in (96.5 cm) x 75 in (190.5 cm) not included.
- Instruct children not to use product until properly assembled.
- To minimize risks posed by drill shavings, screws are designed to pierce the plastic and form their own threads. Use caution not to over-tighten screws or they will not hold parts together appropriately.

INSPECT THIS PRODUCT BEFORE EACH USE. TIGHTLY SECURE CONNECTIONS AND REPLACE DAMAGED OR WORN COMPONENTS. CONTACT THE STEP2 COMPANY, LLC. FOR REPLACEMENT PARTS.

CLEANING INSTRUCTIONS:

- **General Cleaning:** Use mild soapy water for plastic parts.

DISPOSAL INSTRUCTIONS:

Please recycle when possible. Disposal must be in compliance with all government regulations.

FRANÇAIS

MISE EN GARDE: DANGER D'ÉTOUFFEMENT - Petite pièces. Assemblage par un adulte requis.

MISE EN GARDE: DANGER D'ÉTRANGLEMENT.
NE JAMAIS mettre le lit près de fenêtres où un enfant risquerait de s'étrangler avec les cordons d'un store ou de rideaux.
NE JAMAIS suspendre de ficelles au-dessus du lit.
NE JAMAIS mettre d'objets munis d'une ficelle, d'un cordon ou d'un ruban, par exemple un cordon de capuche ou de tétine, autour du cou d'un enfant. Ces objets peuvent s'accrocher aux parties du lit.

ATTENTION: DANGER DE PIÉGEAGE.
 Afin d'éviter des espacements dangereux, tout matelas utilisé dans ce lit devra être d'une taille d'au moins 190.5 cm (75 po) de long, par 96.5 cm (38 po).

RESPECTEZ LES ÉNONCÉS ET AVERTISSEMENTS SUIVANTS POUR RÉDUIRE LA PROBABILITÉ DE BLESSURE GRAVE, VOIRE MORTELLE. CONSERVEZ CETTE FEUILLE POUR RÉFÉRENCE ULTÉRIEURE.

INSTALLATION

- Assemblage à deux personnes requis.
- Vérifiez toutes les pièces avant l'assemblage.
- Le poids maximal est de 136 kg.
- Le lit simple utilise un matelas simple standard de 96,52 cm (38 po) x 190,5 cm (75 po) non inclus.
- Éloignez des enfants de ne pas utiliser le produit tant qu'il n'est pas correctement assemblé.
- Pour minimiser les risques liés aux copeaux de perçage, les vis sont conçues pour percer le plastique et former leur propre filetage. Veillez à ne pas trop serrer les vis, car elles ne maintiendront pas correctement les pièces ensemble.

INSPECTEZ CE PRODUIT AVANT CHAQUE UTILISATION. SERREZ BIEN LES CONNEXIONS ET REM PLACEZ LES COMPOSANTS USÉS OU ENDOMMAGÉS. CONTACTEZ LA SOCIÉTÉ STEP2 POUR DES PIÈCES DE RECHANGE.

INSTRUCTIONS DE NETTOYAGE :

- **Nettoyage général :** Utiliser de l'eau savonneuse pour les parties en plastique.

INSTRUCTIONS DE MISE AU REBUT:

Veillez recycler dans la mesure du possible. L'élimination doit être conforme à toutes les lois nationales.

⚠ ADVERTENCIA: RIESGO DE ASFIXIA: Contiene piezas pequeñas. Requiere montaje por parte de un adulto.

⚠ ADVERTENCIA: RIESGO DE ESTRANGULACIÓN. NUNCA coloque la cama cerca de ventanas donde haya cordones de cortinas o persianas que puedan estrangular al niño.
NUNCA debe haber cuerdas colgando encima de la cama.
NUNCA cuelgue del cuello del niño objetos con cuerdas, cordones o cintas tales como cordones de capuchas o chupetes.

Dichos objetos pueden quedar atrapados entre las piezas de la cama.

NUNCA cuelgue del cuello del niño objetos con cuerdas, cordones o cintas tales como cordones de capuchas o chupetes.

Dichos objetos pueden quedar atrapados entre las piezas de la cama.

⚠ ATENCIÓN: RIESGO DE ATRAPAMIENTO.

Para evitar que queden espacios peligrosos, cualquier colchón que se utilice debe ser del tamaño de cuna grande, por lo menos 190,5 cm (75 pulg.) de largo, 96,5 cm (38 pulg.)

RESPETE LAS SIGUIENTES RECOMENDACIONES Y ADVERTENCIAS PARA DISMINUIR LA PROBABILIDAD DE SUFRIR LESIONES GRAVES O MORTALES. CONSERVE ESTA HOJA PARA SU CONSULTA EN EL FUTURO.

INSTALACIÓN

- Se requieren dos personas para ensamblar.
- Compruebe todas las piezas antes del montaje.
- Peso máximo 136 kg.
- La cama individual usa un colchón individual estándar de 96,5 cm (38 pulgadas) x 190,5 cm (75 pulgadas), no incluido.
- Indique a los niños que no utilicen el producto hasta que esté correctamente ensamblado.
- Para minimizar el riesgo de virutas de taladro, los tornillos están diseñados para perforar el plástico y formar sus propias roscas. Tenga cuidado de no apretar demasiado los tornillos, ya que no sujetarán las piezas correctamente.

EXAMINE EL PRODUCTO ANTES DE CADA UTILIZACIÓN. FIJE LAS CONEXIONES Y SUSTITUYA LOS COMPONENTES QUE PRESENTEN DAÑOS O DESGASTE. PÓNGASE EN CONTACTO CON LA EMPRESA STEP2 PARA OBTENER PIEZAS DE REPUESTO.

INSTRUCCIONES PARA LA LIMPIEZA:

- Limpieza general: Utilice agua jabonosa suave para las piezas de plástico.

INTRUCCIONES PARA LA ELIMINACIÓN:

Recicle los componentes si tiene la posibilidad. La eliminación de este producto se debe realizar de conformidad con la Normativa Gubernamental.

OSSERVARE LE SEGUENTI DICHIARAZIONI E AVVERTENZE PER RIDURRE IL RISCHIO DI INFORTUNI GRAVI O FATALI. CONSERVARE QUESTO FOGLIO PER FUTURO RIFERIMENTO.

⚠ AVVERTENZE: RISCHIO DI SOFFOCAMENTO - Parti di dimensioni ridotte. È necessario il montaggio da parte di adulti.

⚠ AVVERTENZE: PERICOLO DI STRANGOLAMENTO.
Non posizionare **MAI** il letto vicino a finestre ove la corda dell'avvolgibile o tende potrebbero strangolare il bambino.
NON sospendere **MAI** corde sul letto.
NON posizionare **MAI** oggetti con fili, corde o nastri come lacci del cappuccio o del ciuccio attorno al collo del bambini. Questi oggetti potrebbero impigliarsi in componenti del letto.

⚠ CAUTELA: RISCHIO DI INTRAPPOLAMENTO.
Per evitare spazi vuoti pericolosi, utilizzare materassi di dimensioni adeguate per lettini: almeno 190,5 cm in lunghezza, 96,5 cm.

INSTALLAZIONE

- Richiede due persone per il montaggio.
- È richiesta la supervisione di un adulto.
- Peso massimo 136 kg.
- Il letto singolo utilizza un materasso standard per letti singoli di 96,5 cm (38 pollici) x 190,5 cm (75 pollici), non incluso.
- Informare i bambini di non utilizzare il prodotto fino a quando non è stato correttamente assemblato.
- Per ridurre al minimo i rischi causati dai trucioli del trapano, le viti sono progettate per perforare la plastica e formare la propria filettatura. Fare attenzione a non stringere eccessivamente le viti, altrimenti non terranno insieme i componenti correttamente.

ISPEZIONARE QUESTO PRODOTTO PRIMA DI CIASCUN UTILIZZO. CHIUDERE FERMAMENTE LE CONNESSIONI E SOSTITUIRE I COMPONENTI DANNEGGIATI O USURATI. CONTATTARE STEP2 COMPANY PER OTTENERE RICAMBI.

ISTRUZIONI PER LA PULIZIA:

- Pulizia generale: Utilizzare acqua e sapone delicato per il lavaggio dei componenti in plastica. Strofinare i componenti in legno con un panno asciutto.

ISTRUZIONI PER LO SMALTIMENTO:

Riciclare quando possibile. Lo smaltimento deve essere effettuato in conformità con tutti i regolamenti previsti dal governo.

! WAARSCHUWING: VERSTIKKINGSGEVAAR - Kleine onderdelen.
Montage door volwassene vereist.

! WAARSCHUWING: GEVAAR VOOR VERWURGING. Plaats het bed **NOOIT** in de buurt van ramen waar een koord van jaloezieën of gordijnen het kind mogelijk kan laten stikken.
Hang **NOOIT** touwen/koorden boven het bed.
Plaats **NOOIT** voorwerpen met een touwtje, koord of lint, zoals capuchonkoorden of speentouwtjes, rondom de nek van een kind.
Deze voorwerpen kunnen aan onderdelen van het bed vasthaken.

! VOORZICHTIGHEID: GEVAAR VAN KLEM RAKEN.
Om gevaarlijke gaten of openingen te voorkomen moet een matras dat in dit bed wordt gebruikt, een volledig passend ledikantmatras zijn: ten minste 190,5 cm lang, 96,5 cm.

NEEM DE VOLGENDE VERKLARINGEN EN WAARSCHUWINGEN IN ACHT OM WAARSCHIJNLIJK ERNSTIG OF FATAAL LETSEL TE VERMINDEREN.

BEWAAR DIT BLAD VOOR TOEKOMSTIGE REFERENTIE.

INSTALLATIE:

- Twee personen voor nodig om te assembleren.
- Toezicht van een volwassene vereist.
- Maximumgewicht 136 kg.
- Het tweepersonsbed gebruikt een standaard tweepersonsmatras van 96,5 cm x 190,5 cm (niet inbegrepen).
- Let kinderen op dat ze het product niet mogen gebruiken totdat het correct is gemonteerd.
- Om de risico's van boorspanen te minimaliseren, zijn de schroeven zo ontworpen dat ze door het plastic heen prikken en hun eigen schroefdraad vormen. Wees voorzichtig en draai de schroeven niet te vast, anders houden ze de onderdelen niet goed bij elkaar.

DIT PRODUCT VÓÓR ELK GEBRUIK INSPECTEREN. DRAAI VERBINDINGEN GOED VAST EN VER VANG BESCHADIGDE OF VERSLETEN COMPONENTEN. NEEM CONTACT MET DE STEP2 COMPANY VOOR VERVANGINGSONDERDELEN.

REINIGINGSINSTRUCTIES:

- Algemene reiniging: Gebruik een mild sopje voor de plastic onderdelen. Stof de houten onderdelen af met een droge doek.

AFVOERINSTRUCTIES:

Wanneer mogelijk recyclen. Afvoeren moet gebeuren in overeenstemming met alle overheidsvoorschriften.

! AVISO: PERIGO DE SUFOCAMENTO – Peças pequenas. Necessária a montagem por adultos.

! AVISO: PERIGO DE ESTRANGULAMENTO.
NUNCA coloque a cama perto de janelas onde possam existir cordões de estores ou cortinados que se possam enlear na criança.
NUNCA suspenda fios sobre a cama.
NUNCA coloque objectos com um fio, cordão ou fita, tais como cordões de capuz ou fios para chupetas em torno do pescoço da criança.
Estes objectos podem ficar presos nas peças da cama.

! CAUTELA: PERIGO DE APRISIONAMENTO.
Para evitar espaços perigosos, qualquer colchão utilizado nesta cama deve ter o tamanho completo com, no mínimo 190,5 cm de comprimento, 96,5 cm .

RESPEITE AS SEGUINTE ADVERTÊNCIAS E AVISOS PARA REDUZIR A PROBABILIDADE DE UMA LESÃO GRAVE OU FATAL.
GUARDA ESTA FOLHA PARA REFERÊNCIA FUTURA.

INSTALAÇÃO:

- São necessárias 2 pessoas para montar.
- Verifique todas as peças antes da montagem.
- Maksymalna waga 136 kg.
- Łóżko pojedyncze wykorzystuje standardowy materac podwójny o wymiarach 38 cali (96,5 cm) x 75 cala (190,5 cm), nie jest dołączone.
- Poinstruj dzieci, aby nie używały produktu, dopóki nie zostanie prawidłowo zmontowany.
- Aby zminimalizować ryzyko związane z wiórami wiertniczymi, śruby są zaprojektowane tak, aby przebijać plastik i tworzyć własne gwinty. Uważaj, aby nie dokręcać śrub zbyt mocno, ponieważ nie będą one odpowiednio trzymać części razem.

INSPECCIONE ESTE PRODUTO ANTES DE CADA UTILIZAÇÃO. APERTE BEM AS LIGAÇÕES E SUBSTITUA OS COMPONENTES DANIFICADOS OU DESGASTADOS. CONTACTE A STEP2 COMPANY PARA OBTEN PEÇAS DE SUBSTITUIÇÃO.

INSTRUÇÕES DE LIMPEZA:

- Limpeza Geral: Utilize água com detergente suave para limpar as peças de plástico. Limpe o pó às peças de madeira com um pano seco.

INSTRUÇÕES DE ELIMINAÇÃO:

Recicle sempre que possível. A eliminação deve estar em conformidade com todas as regulações oficiais.

! OSTRZEŻENIE! RYZYKO ZADŁAWIENIA – małe części. Montaż powinna wykonać osoba dorosła.

! OSTRZEŻENIE! RYZYKO UDUSZENIA.
NIGDY nie umieszczać łóżka w pobliżu okien, gdzie sznury żaluzji lub zasłon mogą spowodować uduszenie dziecka.
NIGDY nie należy wieszać nad łóżkiem sznurków. **NIGDY** nie umieszczać przedmiotów posiadających sznur, kabel czy taśmę, takich jak sznurki od kaptura czy smoczka wokół szyi dziecka.
 Obiekty te mogą zaczepić się o części łóżka.

! OSTROŻNO: RYZYKO ZAKLINOWANIA.
 Aby uniknąć niebezpiecznych szczelin, wszystkie materace używane w tym łóżku powinny być pełnowymiarowymi materacami dla dzieci o wymiarach co najmniej 190.5 cm długości, 96.5 cm.

PRZESTRZEGANIE PONIŻSZYCH ZALECEŃ I OSTRZEŻEŃ ZMNIJSZY PRAWDOPODOBIEŃSTWO ODNIESIENIA POWAŻNYCH LUB ŚMIERTELNYCH OBRAŻEŃ CIAŁA. ZACHOWAĆ TĘ INSTRUKCJĘ DO PÓŹNIEJSZYCH KONSULTACJI.

MONTAŻ:

- Do montażu wymagane są 2 osoby do montażu.
- Przed montażem należy sprawdzić wszystkie części.
- Maksymalna waga 136 kg.
- Łóżko pojedyncze wykorzystuje standardowy materac podwójny o wymiarach 38 cali (96,5 cm) x 75 cali (190.5 cm), nie jest dołączone.
- Poinstruj dzieci, aby nie używały produktu, dopóki nie zostanie prawidłowo zmontowany.
- Aby zminimalizować ryzyko związane z wiórami wiertniczymi, śruby są zaprojektowane tak, aby przebijać plastik i tworzyć własne gwinty. Uważaj, aby nie dokręcać śrub zbyt mocno, ponieważ nie będą one odpowiednio trzymać części razem.

NALEŻY SPRAWDZAĆ PRODUKT PRZED KAŻDYM UŻYCIEM. MOCNO DOKRĘCIĆ POŁĄCZENIA I WYMIENIĆ USZKODZONE LUB ZUŻYTE CZĘŚCI. W CELU WYMIANY CZĘŚCI NALEŻY SKONTAKTOWAĆ SIĘ Z FIRMĄ STEP2.

INSTRUKCJA CZYSZCZENIA:

- Ogólne czyszczenie: Do czyszczenia części plastikowych używać wody z dodatkiem mydła. Części drewniane odkurzać przy pomocy suchej szmatki.

INSTRUKCJA UTYLIZACJI:

Produkt należy zutylizować, jeśli to możliwe. Należy utylizować zgodnie z obowiązującymi, krajowymi przepisami.

! WARNUNG: ERSTICKUNGSGEFAHR: - Kleine Teile und scharfe Kanten sind vor dem Zusammenbau vorhanden. Der Zusammenbau muss von einem Erwachsenen durchgeführt werden.

! WARNUNG: ERSTICKUNGSGEFAHR
 Stellen Sie das Bett **NIEMALS** in die Nähe von Fenstern, wo Schnüre von Jalousien oder Vorhängen ein Kind erwürgen könnten.
 Hängen Sie **NIEMALS** Schnüre über das Bett.
 Legen Sie **NIEMALS** Gegenstände mit Schnüren, Kordeln oder Bändern, wie z. B. Kapuzenbänder oder Schnullerhalter, um den Hals eines Kindes. Diese Gegenstände können sich an Bettteilen verfangen.

! ACHTUNG: EINKLEMMGEFAHR
 Um gefährliche Lücken zu vermeiden, muss jede in diesem Bett verwendete Matratze eine Einzelmatratze mit einer Länge von mindestens 75 Zoll (190.5 cm) und einer Breite von 38 Zoll (96.5 cm) sein.

BEACHTEN SIE DIE FOLGENDEN HINWEISE UND WARNUNGEN, UM DAS RISIKO schwerer oder tödlicher Verletzungen zu verringern. Bewahren Sie dieses Blatt zum späteren Nachschlagen auf.

INSTALLATION

- Für den Aufbau werden zwei Personen benötigt.
- Überprüfen Sie alle Teile vor dem Zusammenbau.
- Maximale Belastung 136 kg.
- Das Einzelbett ist für Standard-Einzelmatratzen der Größe 96,5 cm x 190,5 cm geeignet Matratze nicht im Lieferumfang enthalten.
- Weisen Sie Kinder an, das Produkt erst nach dem vollständigen Aufbau zu benutzen.
- Um die Risiken durch Bohrspäne zu minimieren, sind die Schrauben so konstruiert, dass sie das Plastik durchdringen und ihr eigenes Gewinde schneiden. Achten Sie darauf, die Schrauben nicht zu fest anzuziehen, da sie sonst die Teile nicht richtig zusammenhalten.

Überprüfen Sie dieses Produkt vor jeder Verwendung. Achten Sie auf fest sitzende Verbindungen und ersetzen Sie beschädigte oder verschlissene Teile. Wenden Sie sich für Ersatzteile an die Step2 Company, LLC.

REINIGUNGSHINWEISE:

- **Allgemeine Reinigung:** Verwenden Sie für Kunststoffteile mildes Seifenwasser.

ENTSORGUNGSHINWEISE:

Bitte recyceln Sie, wann immer möglich. Die Entsorgung muss in Übereinstimmung mit allen staatlichen Vorschriften erfolgen.

警告：窒息危險 - 小部件。尖角。要求成人組裝。

警告：窒息危險

請勿將床放置在窗戶附近，以防百葉窗或窗簾的拉線勒住小孩。
請勿在床上懸掛繩線。
請勿將物品的鏈條、繩索或緞帶（如帽線或奶嘴線）繞在小孩的脖子上。
這些物品可能會掛住床的部件。

注意：羈絆危險

為避免間隙過大構成危險，該床使用的任何床墊都必須為全尺寸幼兒床墊，至少長 575 英寸（190.5 公分），寬 38 英寸（96.5 公分）。

閱讀以下陳述和警告，減少嚴重或致命傷害發生的可能性。
保存本說明書以供今後參考。

安裝：

- 需要兩個人來組裝。
- 組前請檢查所有部件。
- 雙人床最大重量：136 公斤。
- 單人床使用標準單人床墊尺寸 38 英寸（96.5 公分）x 75 英寸（190.5 公分）不包括在內。
- 指導兒童在正確組裝前不要使用產品。
- 為了最大限度地降低鑽屑帶來的風險，螺絲被設計成刺穿塑膠並形成自己的螺紋。注意不要將螺絲擰得太緊，否則它們將無法將各個部件正確地固定在一起。

清潔指南：

- **電般滌滌：** 使用溫和的肥皂水。

處理指南

如可能，請回收利用。處理時必須遵守所有的政府規章。

تحذير: خطر الاختناق - الأجزاء الصغيرة. حواف حادة. يجب تجميع المنتج بمعرفة شخص بالغ.

تحذير: خطر الاختناق

لا تضع السرير أبداً بالقرب من النوافذ حيث قد تتسبب حبال الستائر أو الأغطية في اختناق الطفل.
لا تعلق أي خيوط فوق السرير.
لا تضع أبداً أي أشياء تحتوي على خيط أو حبل أو شريط، مثل أربطة غطاء الرأس أو حبال اللهاية، حول رقبة الطفل. فقد تعلق هذه الأشياء بأجزاء السرير.
تنبيه: خطر الانحسار
لتجنب الفجوات الخطيرة، يجب أن تكون المرتبة المستخدمة في هذا السرير من الحجم المزدوج، بطول 75 بوصة (190.5 سم) على الأقل وعرض 38 بوصة (96.5 سم).

ميرجى مراعاة البيانات والتحذيرات التالية لتقليل احتمالية حدوث إصابات خطيرة أو مميتة. احتفظ بهذه الورقة للرجوع إليها مستقبلاً.
التركيب

نم قفقت ت نيصخش عيمجتلا بلطيت
عيمجتلا لبق زاعجالا عيمج

- الحد الأقصى للوزن هو 300 رطلا. سرير الأطفال المزدوج يستخدم مرتبة قياسية بحجم 38 بوصة (96.5 سم) × 75 بوصة (190.5 سم) (غير متضمنة).
- يرجى توجيه الأطفال بعدم استخدام المنتج قبل تجميعه بشكل صحيح.
- لتقليل المخاطر الناتجة عن نشارة الحفر، تم تصميم البراغي لاختراق البلاستيك وتشكيل خيوطه الخاصة. توخ الحذر عند ربط البراغي لتجنب شدها بإحكام شديد، وإلا فلن تثبت الأجزاء معاً بشكل صحيح.
- إفحص هذا المنتج قبل كل استخدام. تأكد من إحكام جميع الوصلات واستبدل المكونات التالفة أو البالية. اتصل بشركة Step2 Company, LLC. للحصول على قطع الغيار.

إرشادات التخلص من المنتج:

الرجاء إعادة التدوير إن أمكن. يجب أن تتوافق طريقة التخلص من المنتج مع كل القوانين الحكومية.

إرشادات التخلص من المنتج:

الرجاء إعادة التدوير إن أمكن. يجب أن تتوافق طريقة التخلص من المنتج مع كل القوانين الحكومية.

هام:

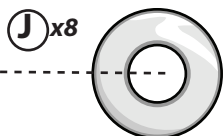
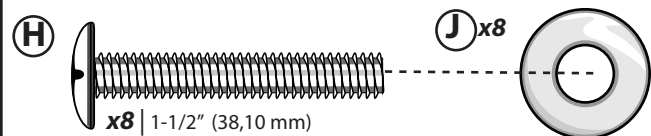
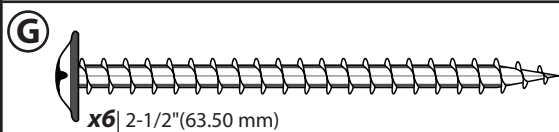
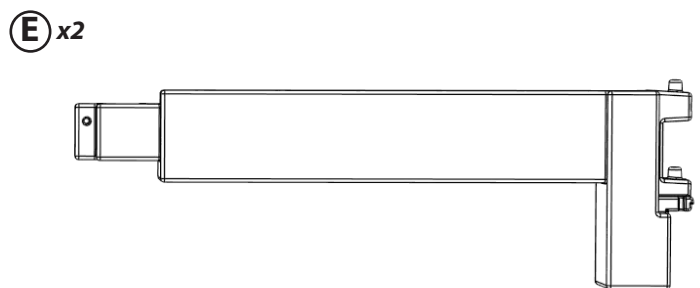
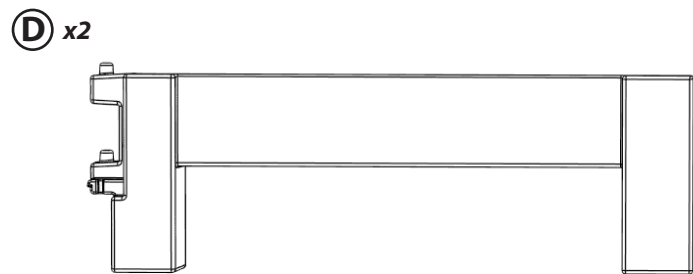
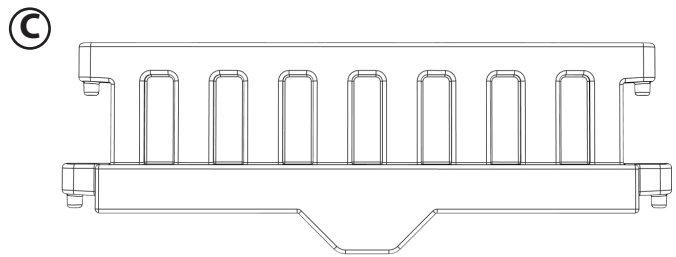
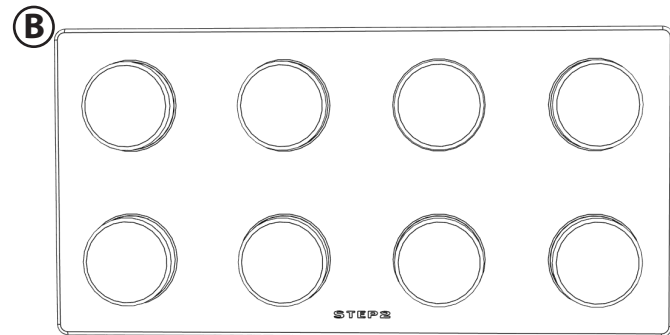
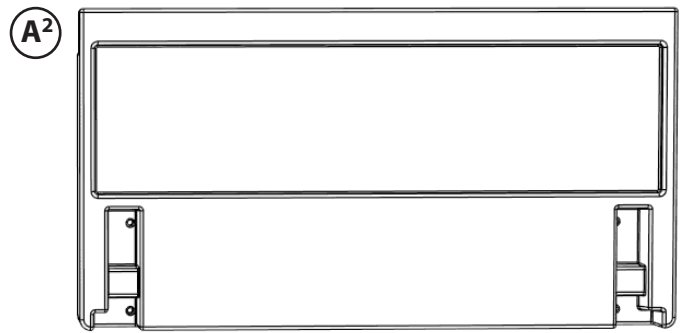
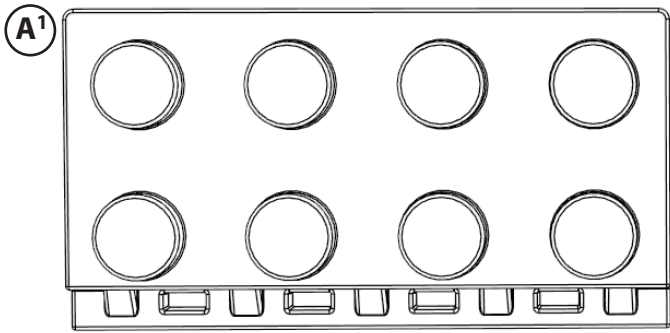

Required (NOT INCLUDED) / Requis (NON INCLUDES) / Componentes necesarios (NO INCLUIDAS) / Funziona con (NON INCLUDE) / Vereist (NIET MEEGELEVERD) / Necessário (NÃO INCLUIDAS) / Wymagane (NIE DOŁĄCZONO) / Erforderlich (NICHT INBEGRIFFEN) / 需要 (不包括) / غ مطلوب (ب.ج.ع.المرنتم ي وومرحدة) / .

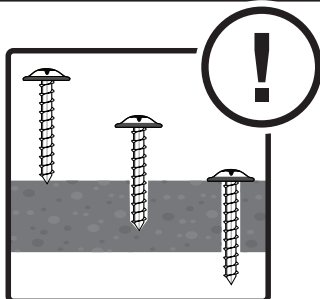
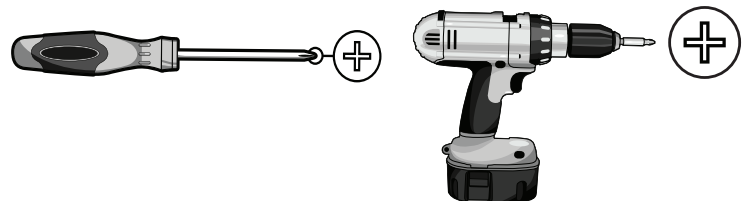

PLEASE NOTE: Screws form their own holes. Apply Pressure.

VEUILLEZ NOTER : Le produit n'a pas de trou. Les vis formeront leur propre trou. Visser en appuyant.
 POR FAVOR, TENGA EN CUENTA QUE: El producto no tiene orificios. Los tornillos forman sus propios orificios. Ejerza presión.
 NOTA: sul prodotto non sono presenti fori. Le viti sono autofilettanti. Applicare pressione.
 ATTENTIE: Dit product is niet voorzien van schroefgaten. De schroeven vormen hun eigen gaten. Druk uitoefenen.
 TENHA EM ATENÇÃO: O produto não tem furos. Os parafusos são autorroscantes. Aplicar pressão.
 UWAGA: Produkt nie zawiera otworów. Otwory tworzą śrubki. Należy je dociskać.
 BITTE BEACHTEN: Das Produkt hat keine Bohrungen. Die Schrauben drehen sich ohne Bohrung ein. Druck anwenden.
 请注意：产品无孔。需要钻孔。施加压力。

يجب مالحظتها، ان المنتج لا يحتوي على ثقوب مسبقا وتفتح ام لاس امري الشقوق الخاصة به. اذ غط.

1

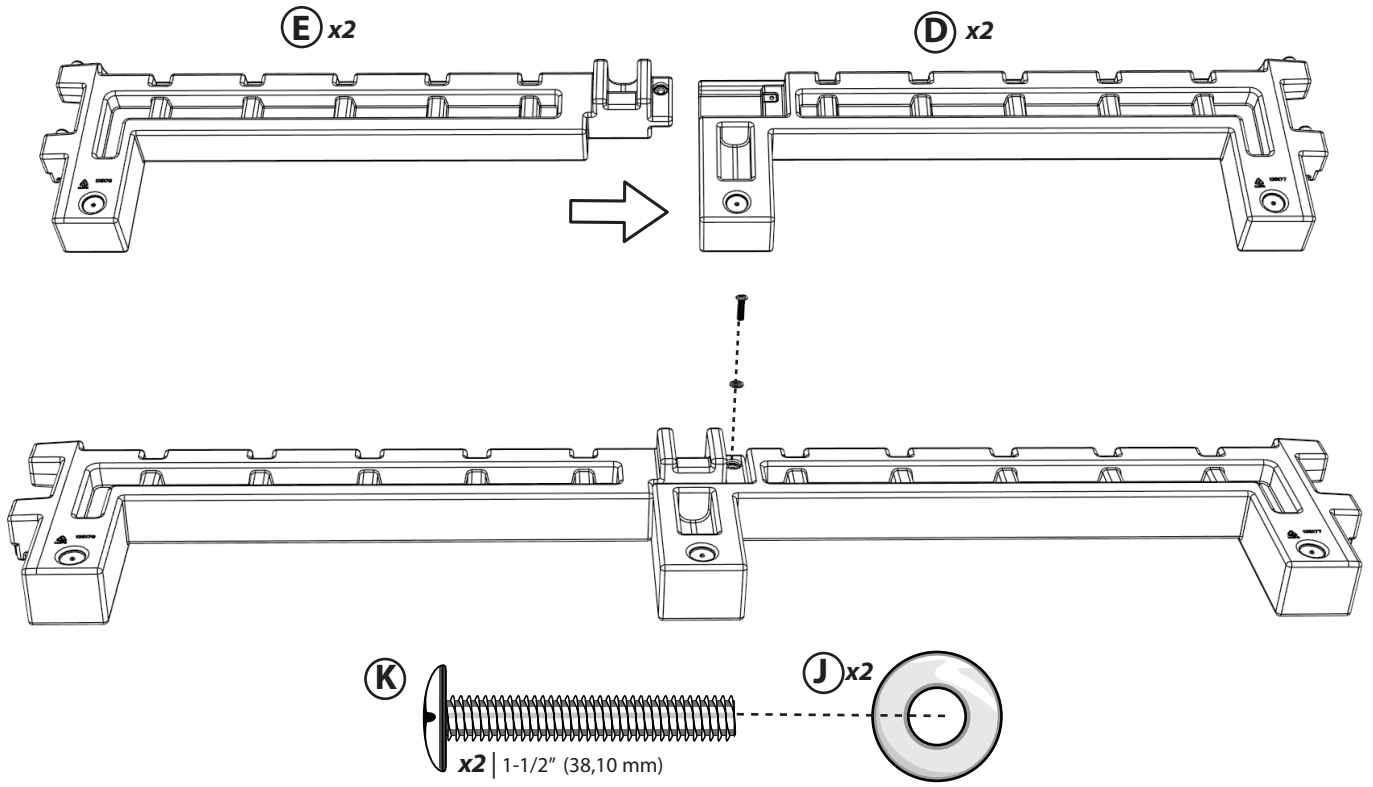

2

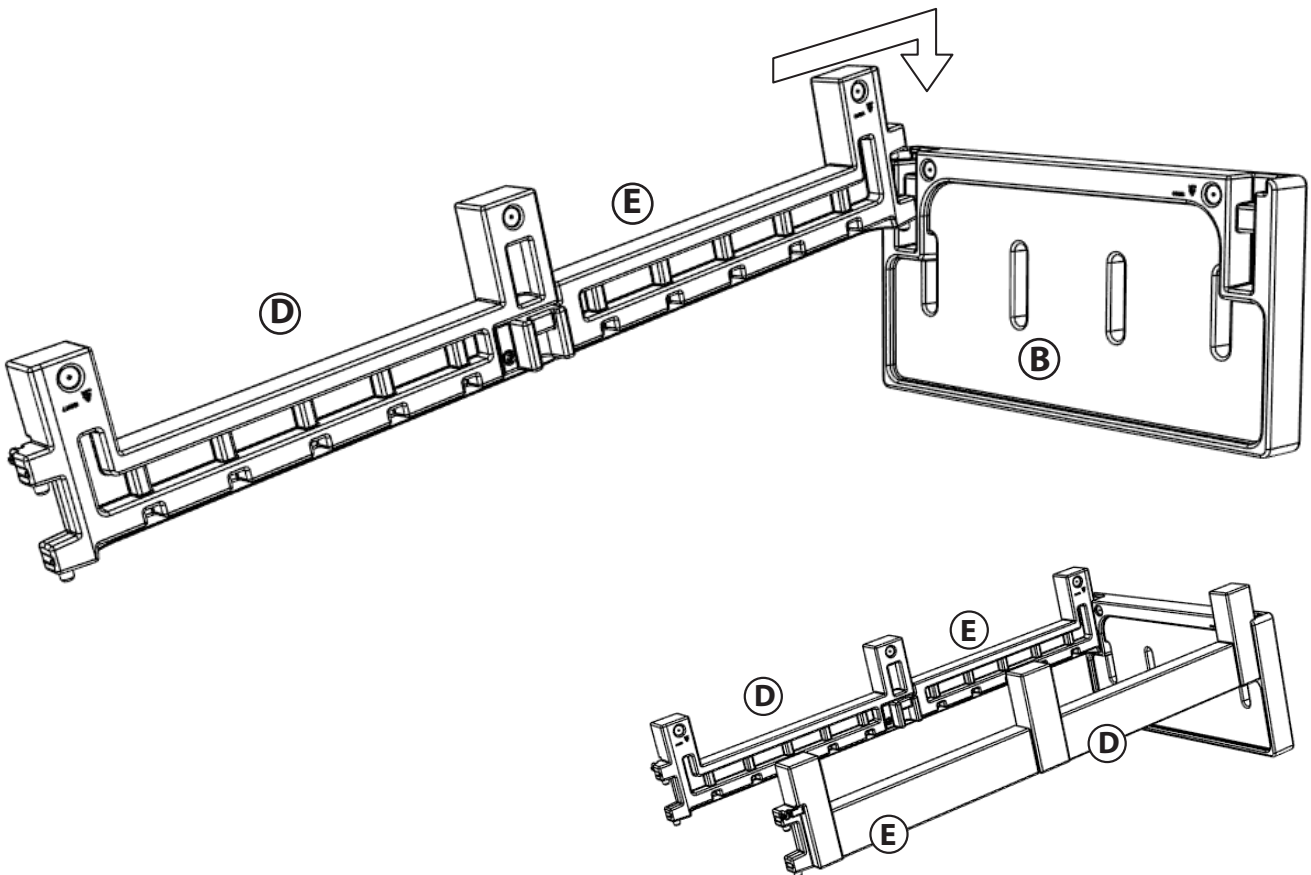

3

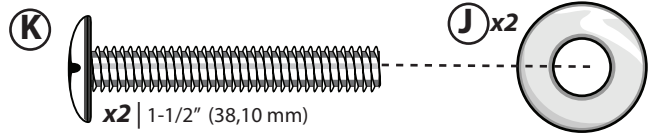
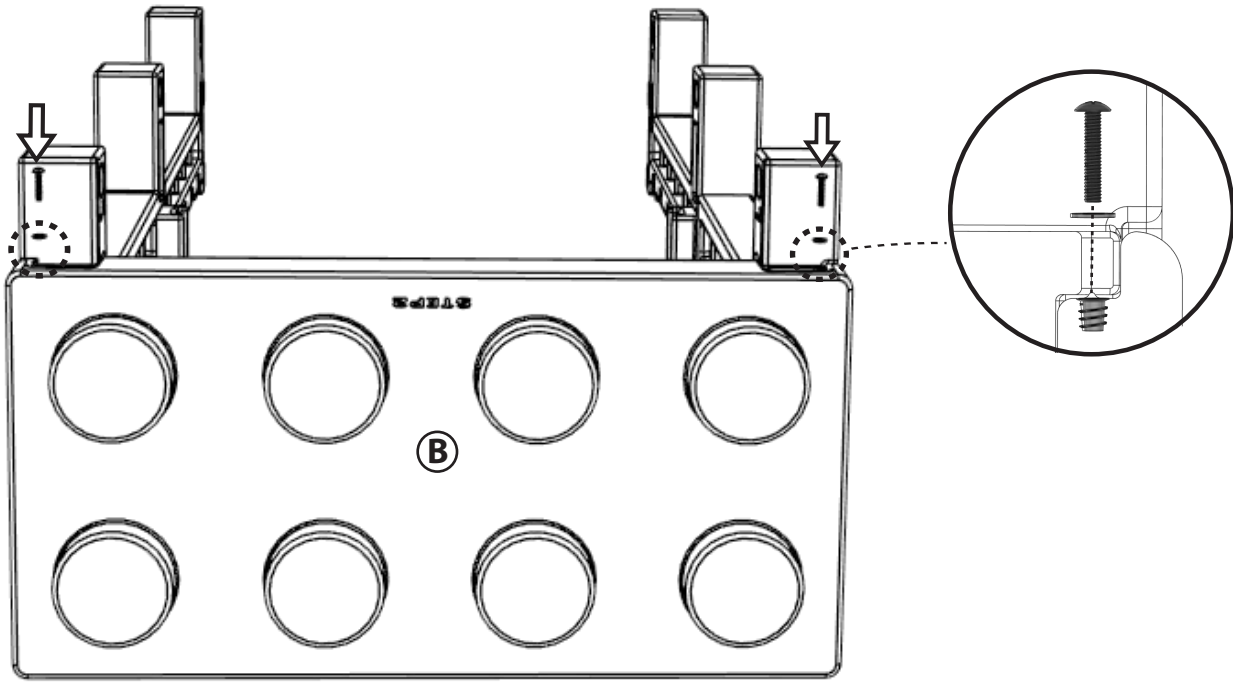

4

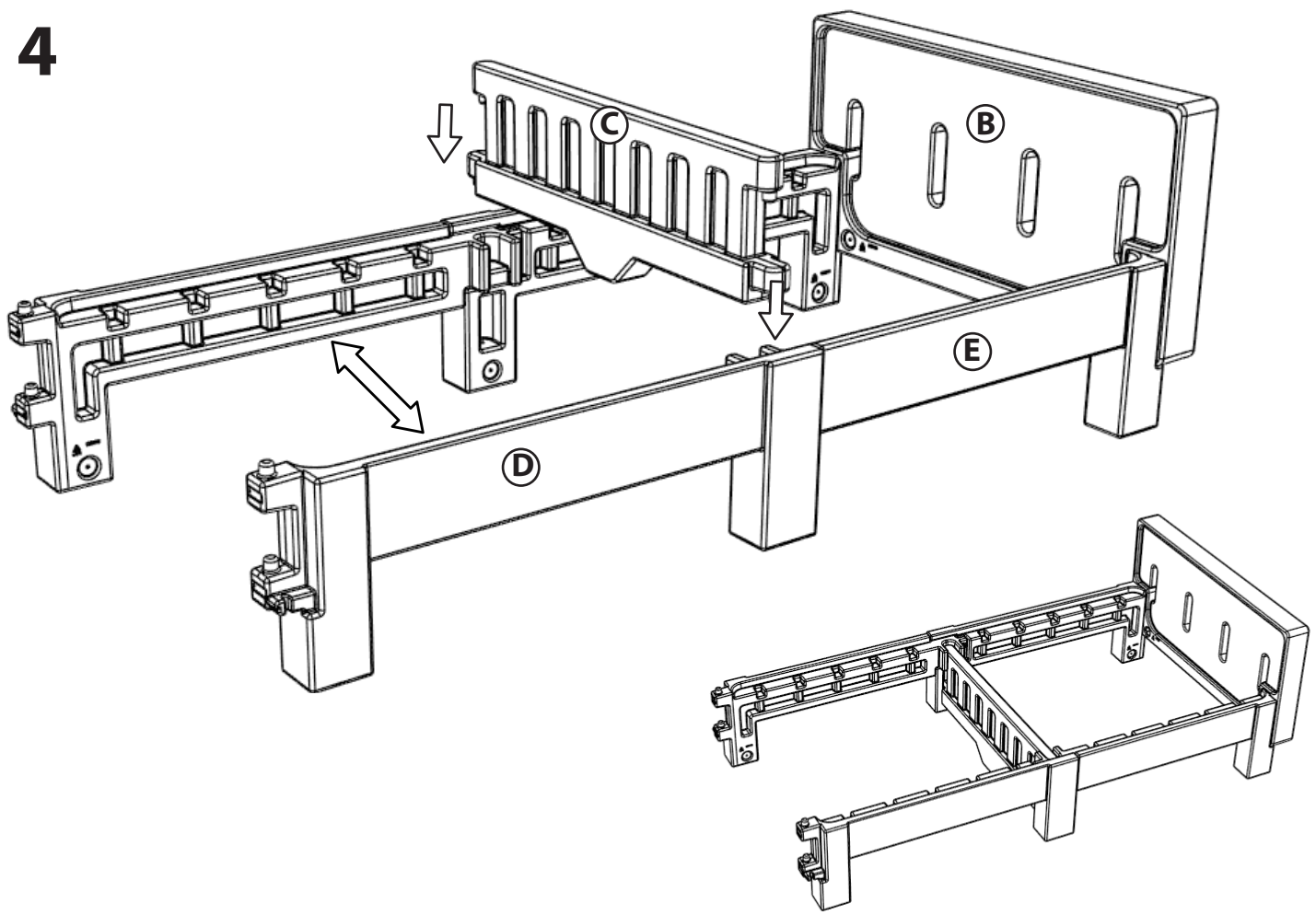

5

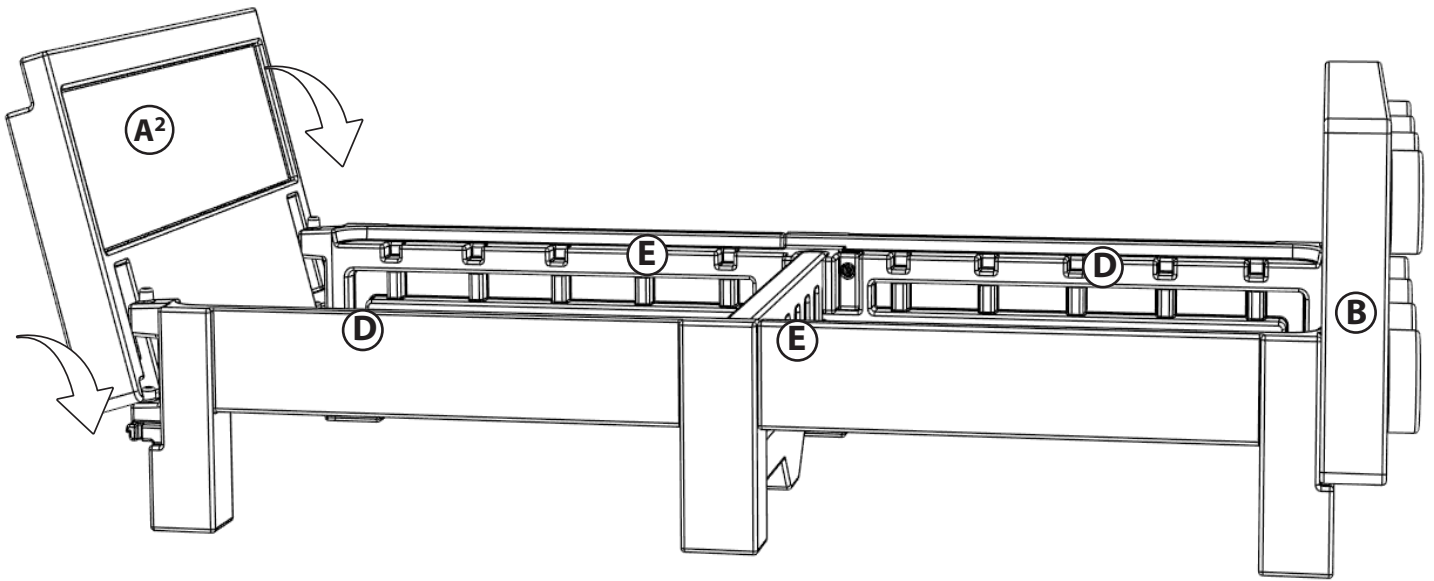

6

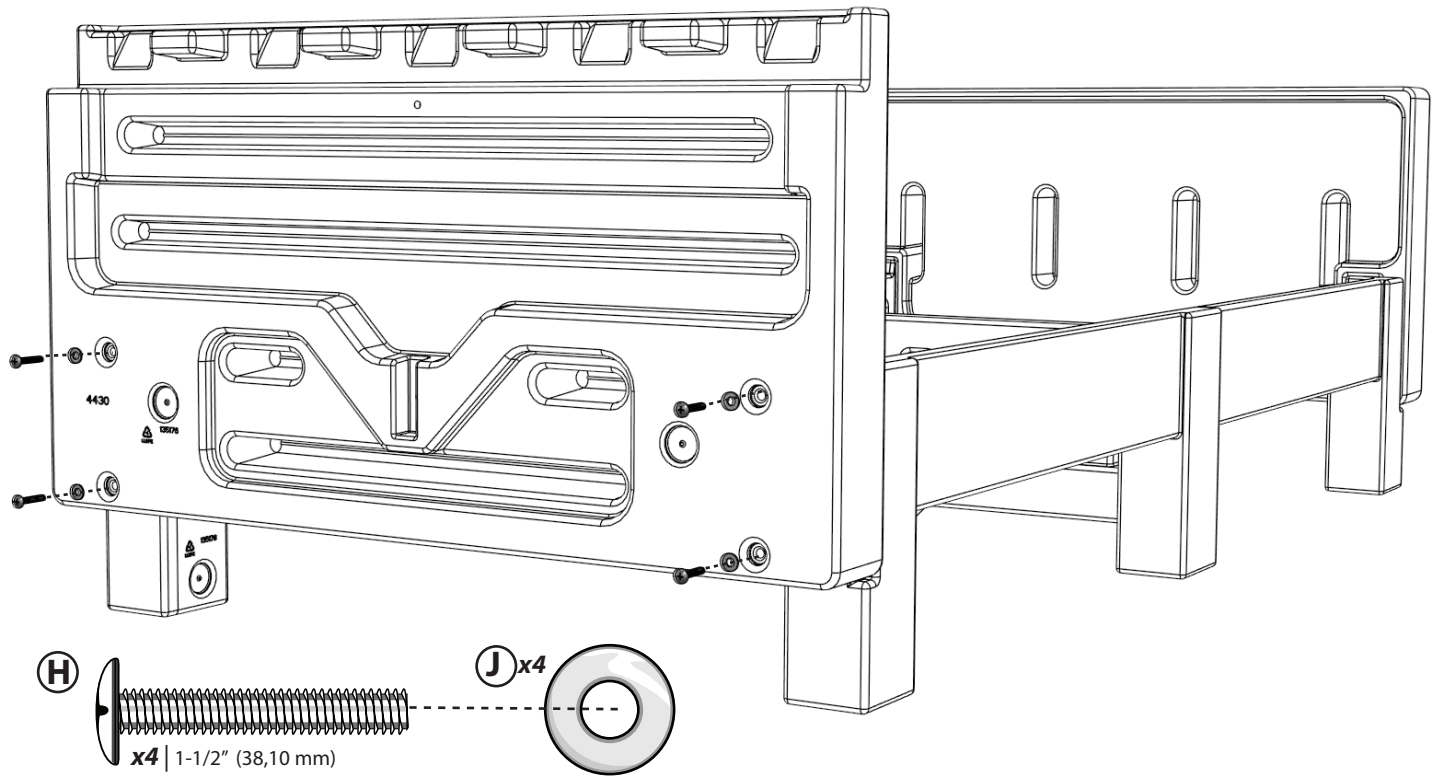

7

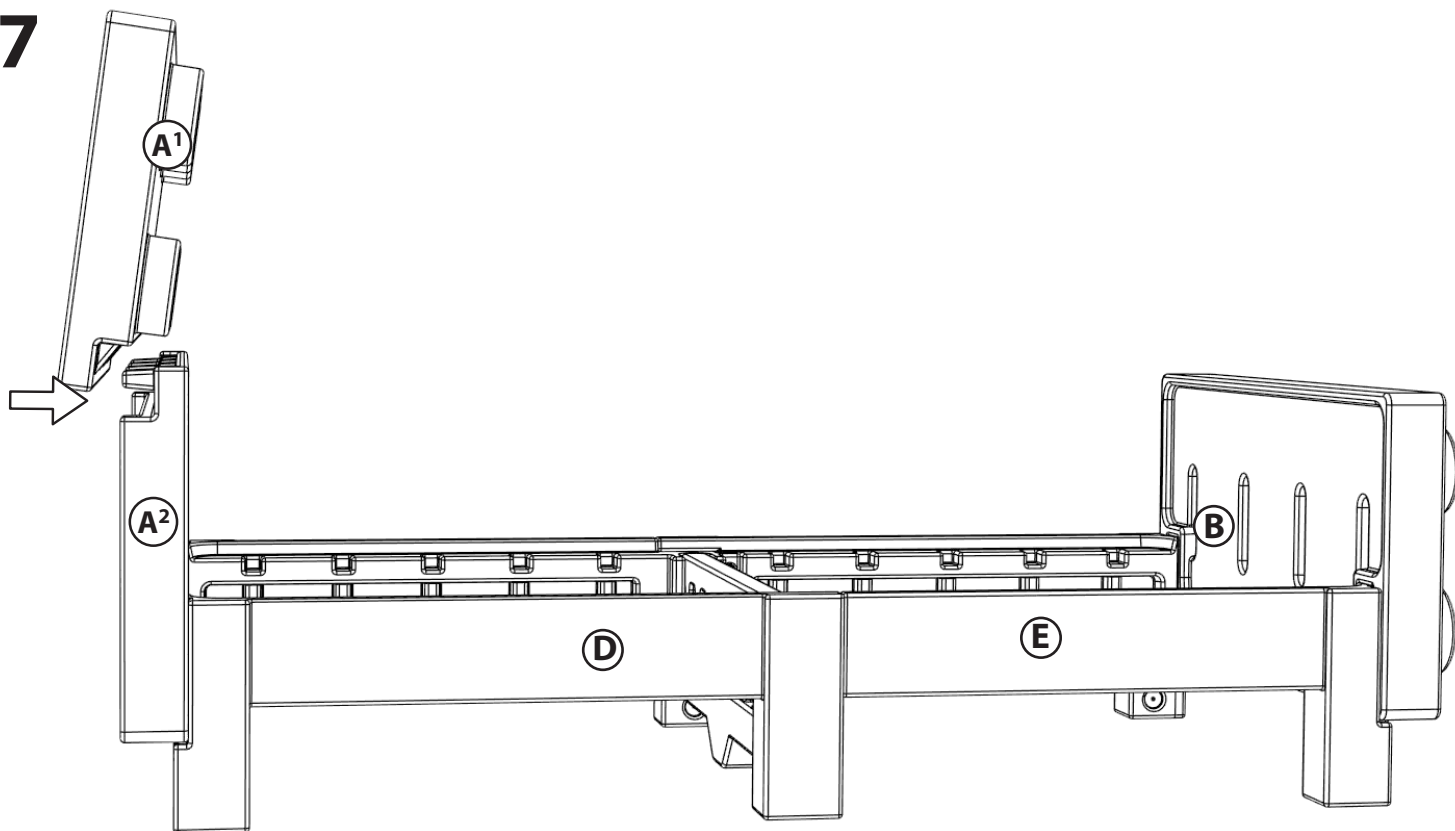

8

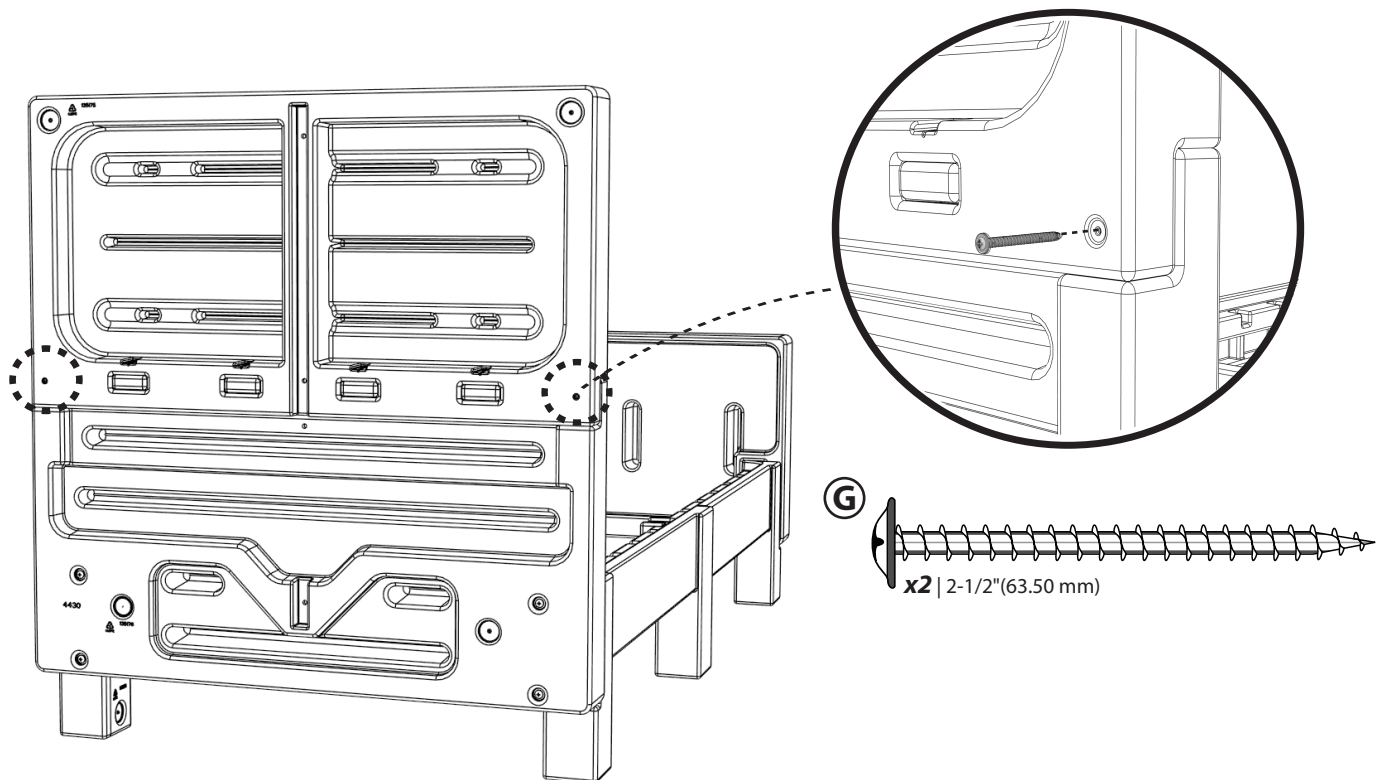

9

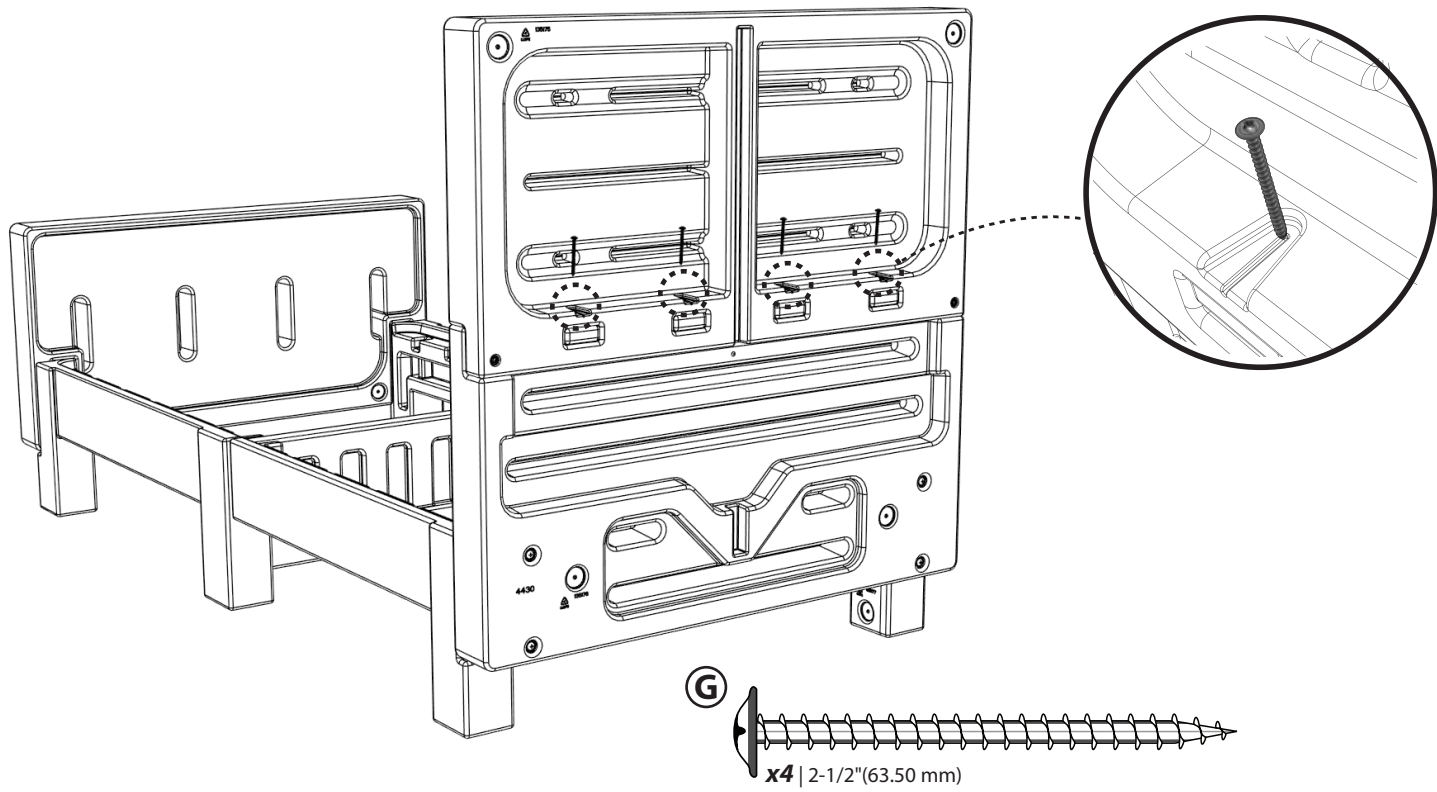

10

